

Clasificación del Proceso de Nivel 3	Estratégico.	Dueño/a del proceso	Jefe/a de la UA.		
Objetivo	Programar, difundir y evaluar la atención de las necesidades de bienes, servicios y obras que la entidad requiere para el cumplimiento de sus objetivos; esto articulado con el presupuesto institucional aprobado y/o sus modificatorias.	Alcance	<ul style="list-style-type: none"> - UA, UPP, OAF, GG y PE. - Desde que se solicita información de los TDR y/o EETT y financiamiento de los requerimientos priorizados a las Unidades de Organización de la Sunass (UO); hasta la revisión trimestral del informe de evaluación del PAC 		
Matriz de Documentos Externos	Ver <u>GDI-MAS-FM003 Matriz de Documentos Externos</u>	Control de Registros	Ver matriz <u>GDI-MAS-FM002 Matriz de Control de Registros del Proceso</u>	Indicadores	Ver <u>GDI-MAS-FM011 Ficha Técnica del Indicador</u>
Controles	Verificar el estado del Plan Anual de Contrataciones a través de reportes semanales para la OAF				

Proveedores	Entradas	Actividades	Salidas	Clientes
<ul style="list-style-type: none"> - Unidades de Organización de la Sunass - UPP - UA 	<ul style="list-style-type: none"> - Memorándum con los requerimientos de las UO e información de su financiamiento. - Memorándum solicitando modificación del PAC. - Informe de disponibilidad presupuestaria, CCP y/o previsión presupuestal. - PIA aprobado - Cuadro Multianual de Necesidades 	<p>“Ver diagrama del proceso”</p>	<ul style="list-style-type: none"> - PAC Aprobado - Resolución de Presidencia que aprueba el PAC - Resolución de Gerencia General que aprueba la modificación del PAC - Informe trimestral de seguimiento del PAC - Base de dato del Aplicativo SEACE 	<ul style="list-style-type: none"> - Unidades de Organización de la Sunass - Proveedores - Proceso: Contrataciones mayores a 8UIT relacionadas a la Ley 30225 - Proceso: Contrataciones bajo Acuerdo Marco - Organismo Supervisor de las Contrataciones del Estado (OSCE)

Recursos Humanos	Instalaciones	Sistemas Informáticos	Equipos y Unidades de Transporte	Ambiente para la Operación del Proceso
<ul style="list-style-type: none"> - 01 Jefe/a de la UA - 01 Jefe/a de la OAF - 01 Analista Logístico - 01 Analista en Contrataciones - 01 Gerente General - 01 Presidente/a Ejecutivo/a 	Sede Central	<ul style="list-style-type: none"> - Office 365 - Zoom - Teams - Aplicativo SEACE - SISTRAM - REFIRMA - SIGA MEF - SIAF 	<ul style="list-style-type: none"> - Computadora - Impresora multimedia 	<ul style="list-style-type: none"> - Ambiente ventilado, con buena iluminación, con bajo nivel de ruido. - Buen clima laboral, con buenas relaciones interpersonales, con desarrollo de trabajo colaborativo.

Diagrama del Proceso



Diagrama del Proceso



Diagrama del Proceso

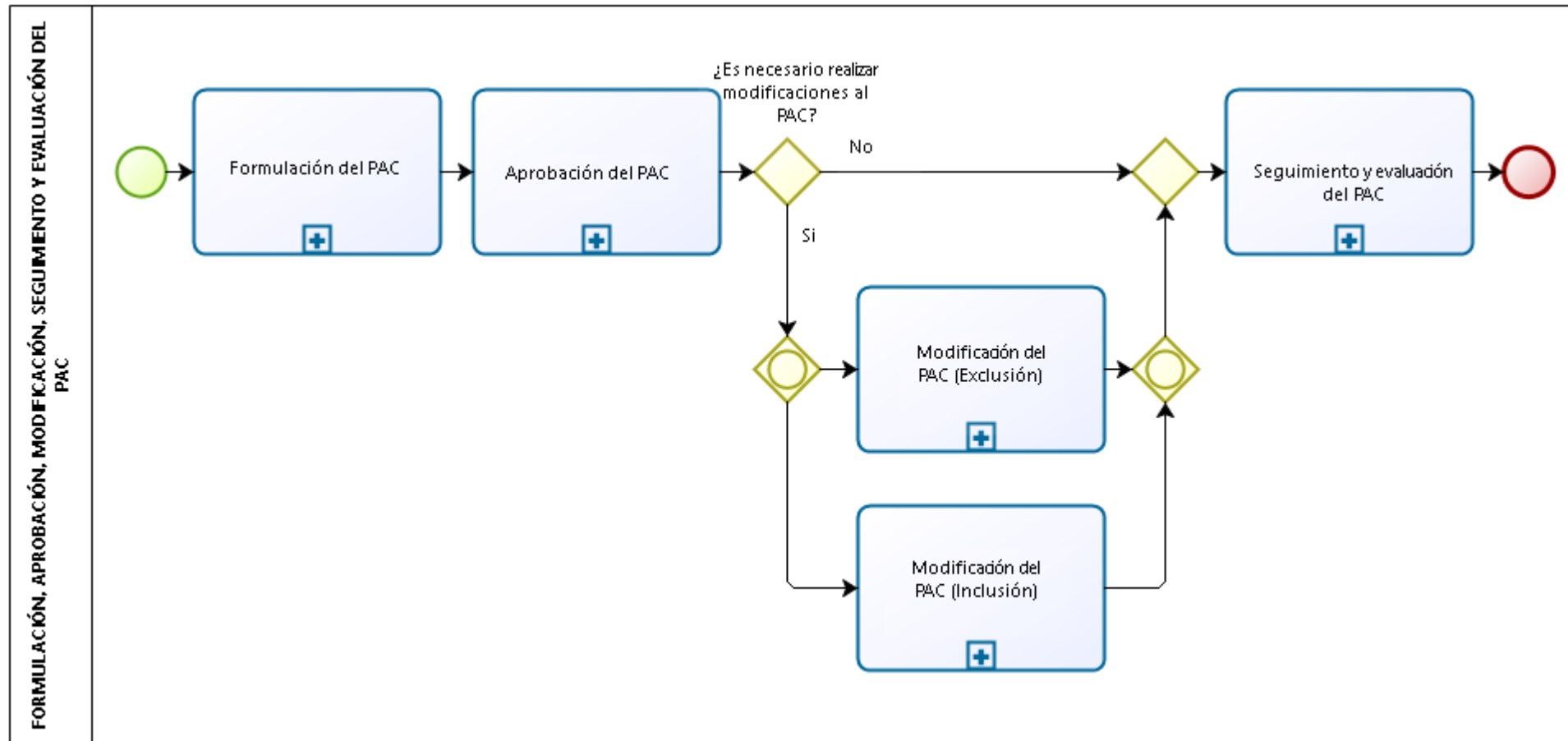

Diagrama del Proceso

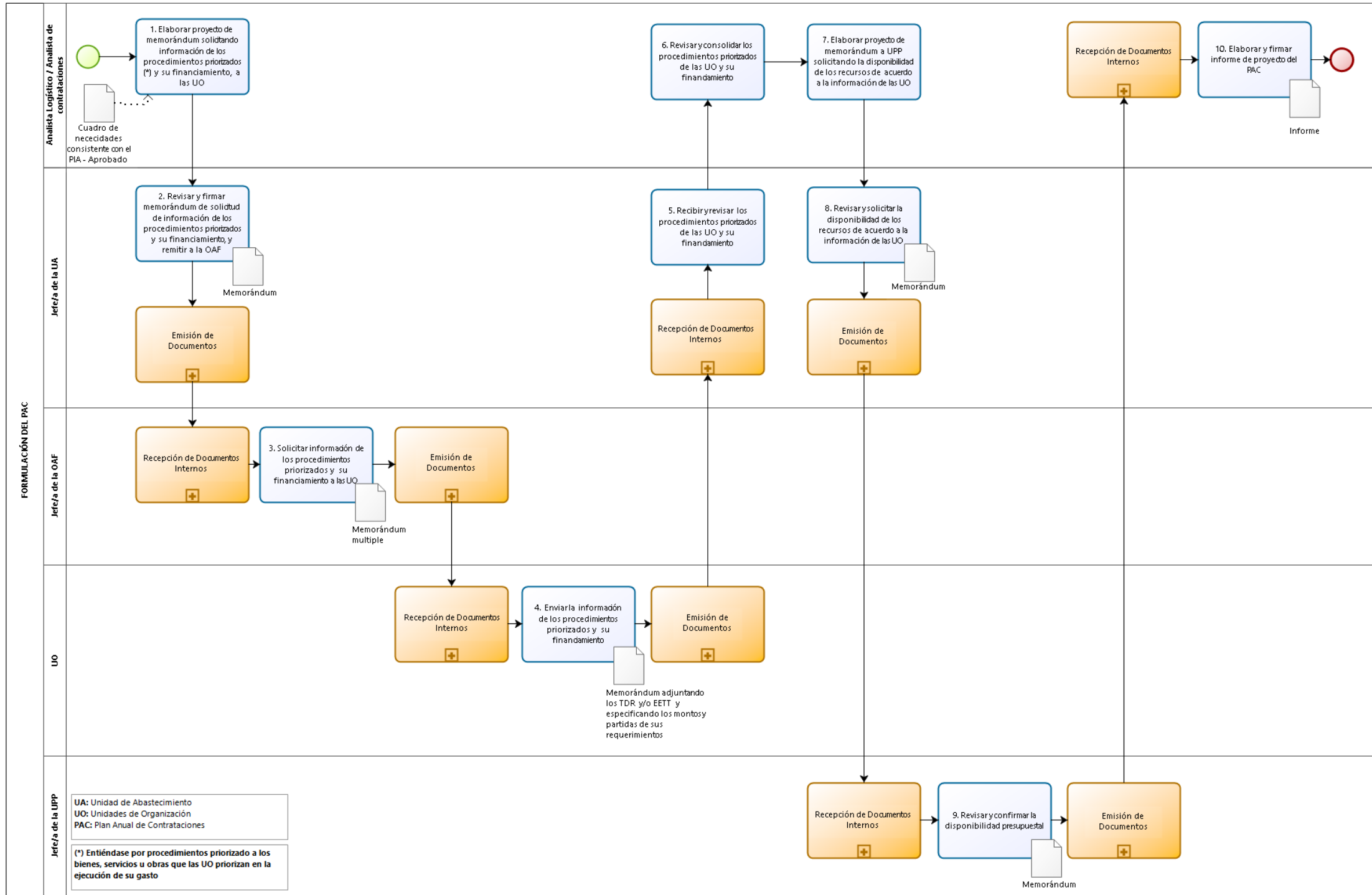

Diagrama del Proceso

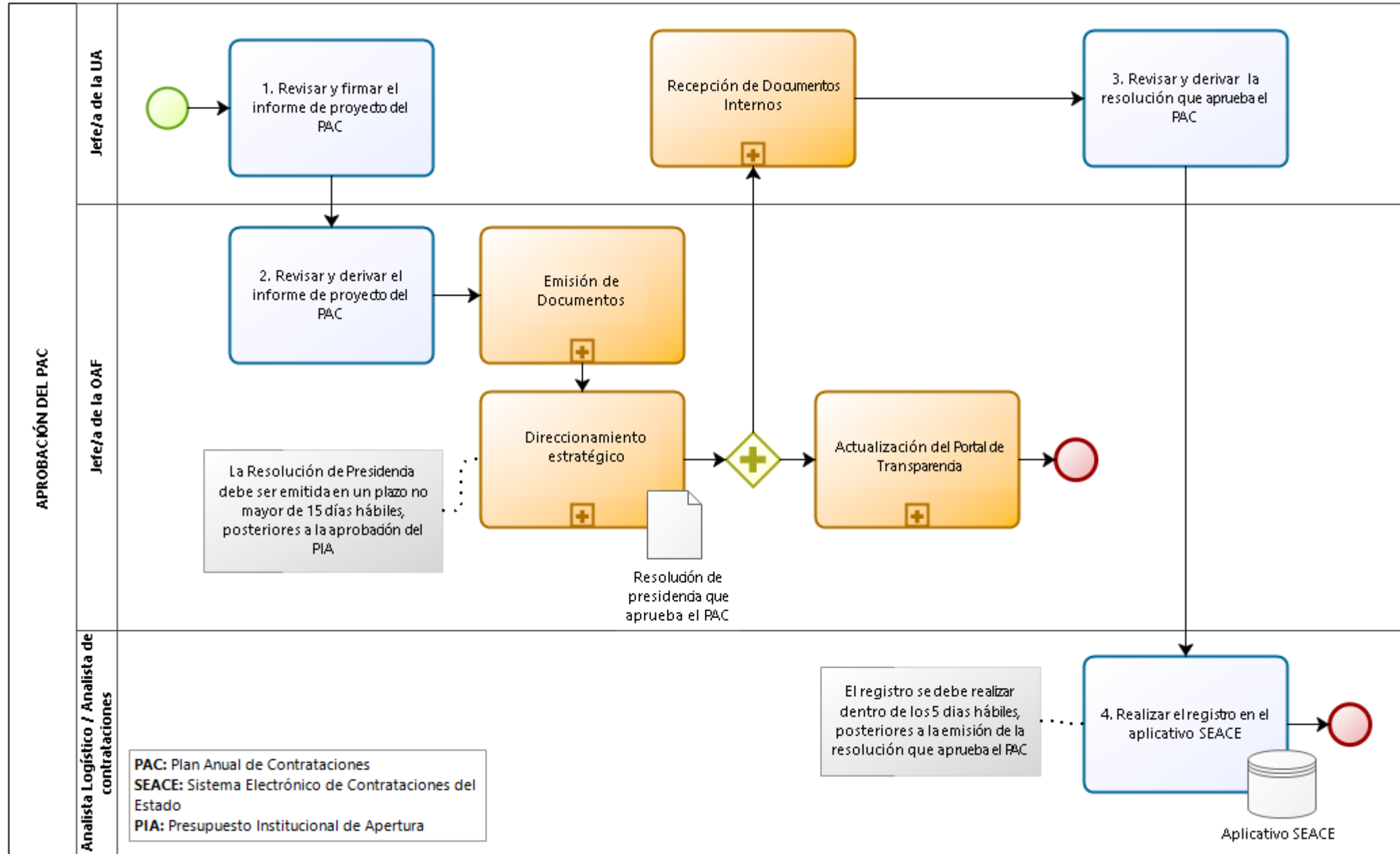

Diagrama del Proceso

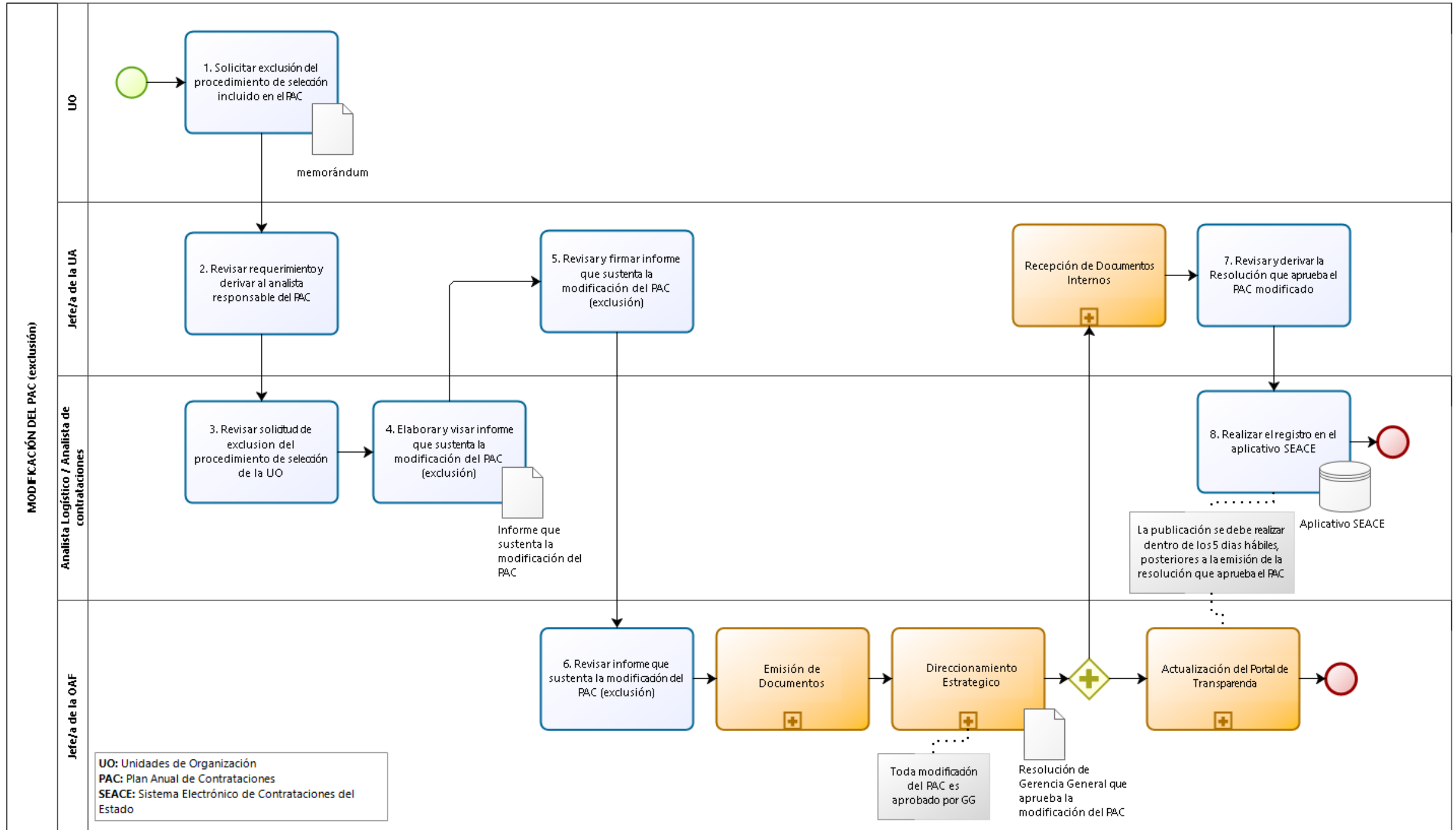

Control de Cambios (*)

N°	Ítems	Descripción del Cambio
1	---	"Versión inicial del documento"

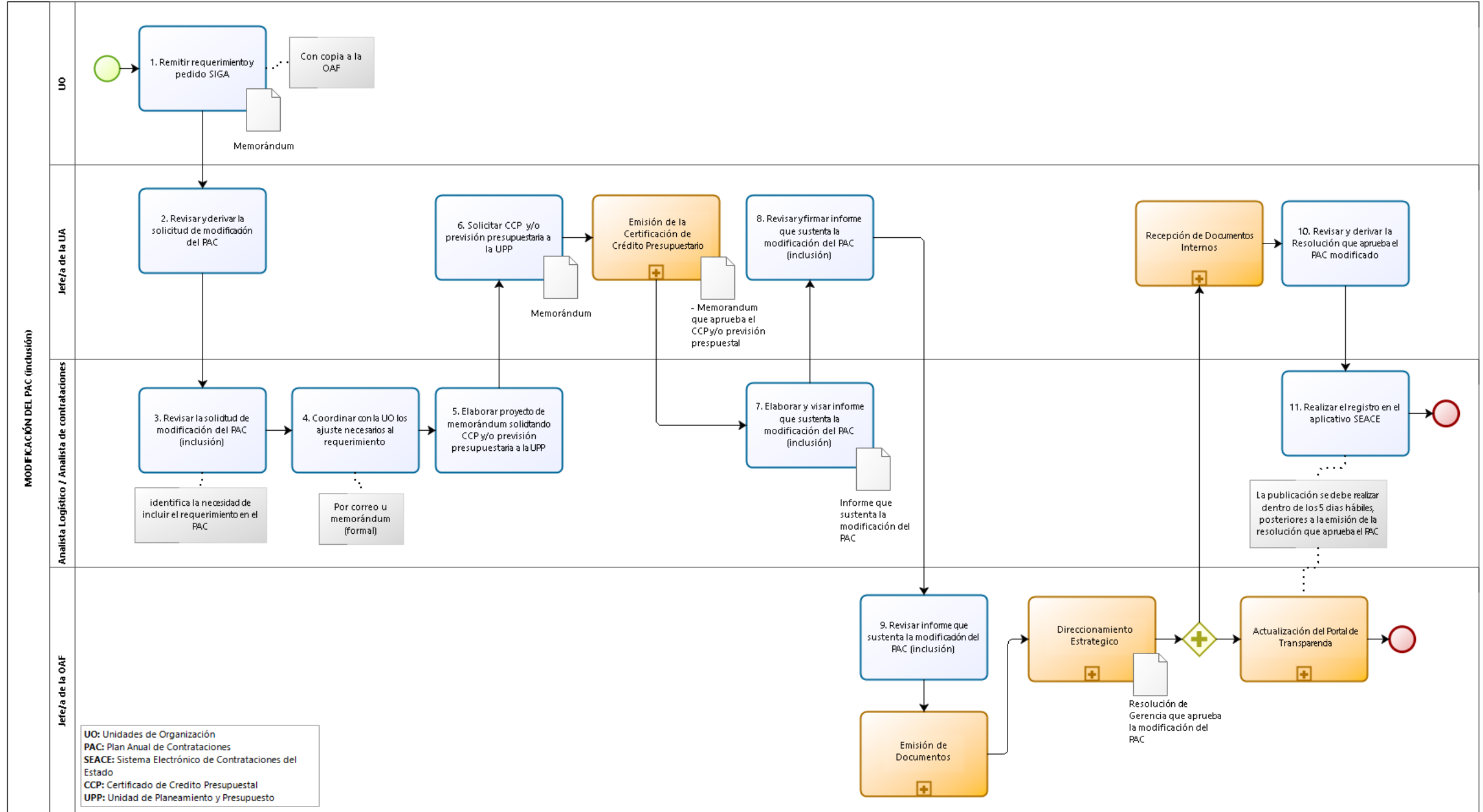
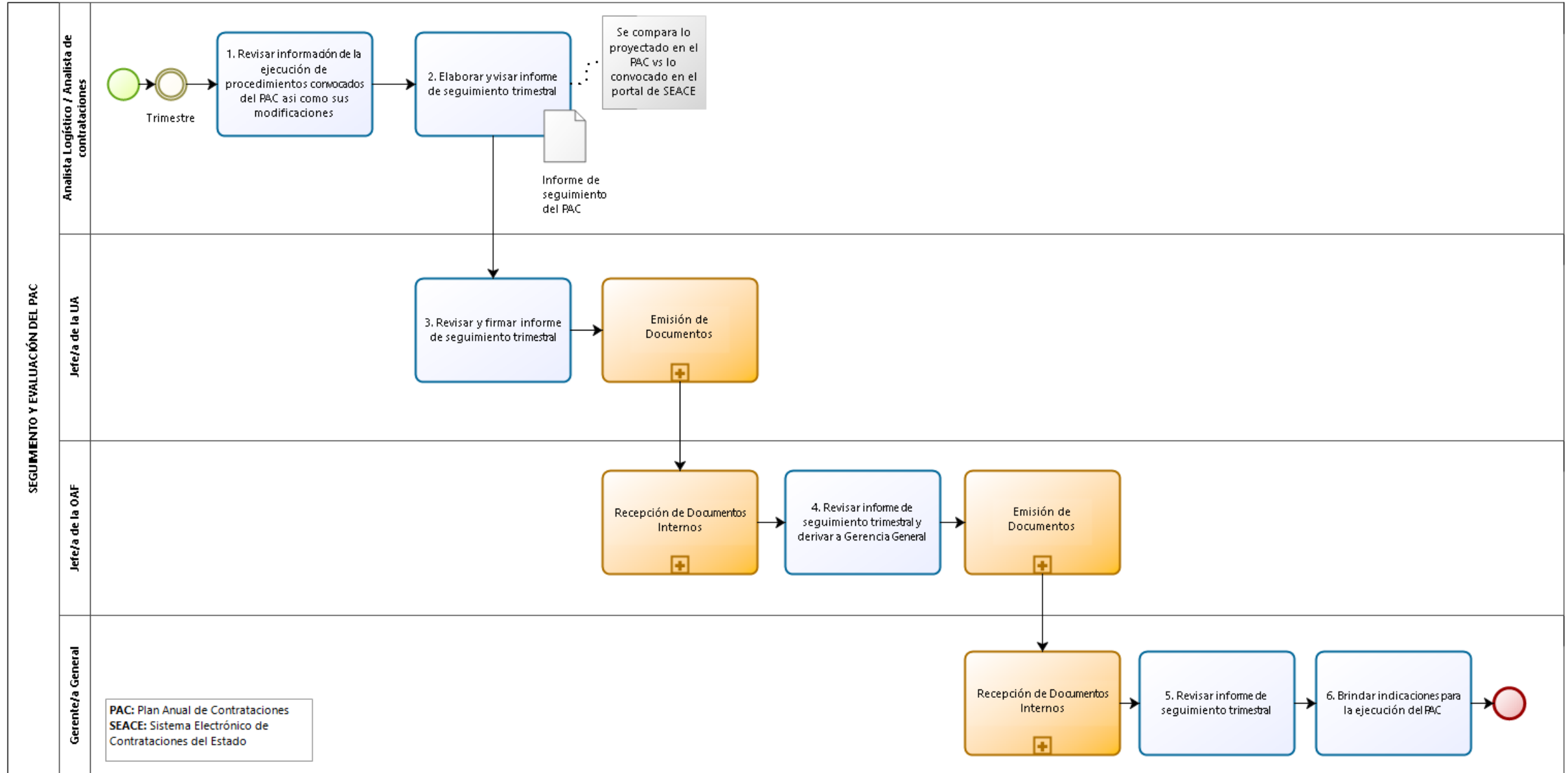
Elaborado por:

Janeth Paola Quezada Rodas
Analista Logístico

Revisado por:

Kelly Elizabeth Paz Orellana
Jefa (e) de la UM

Aprobado por:

Pablo Miguel Obando Vilchez
Jefe (e) de la UA